

SERVICE.
VIELFALT.
QUALITÄT.
INDIVIDUELLE LÖSUNGEN.

**DAS SIND
UNSERE ANTRIEBE.**

2018

ROLLTORANTRIEBE

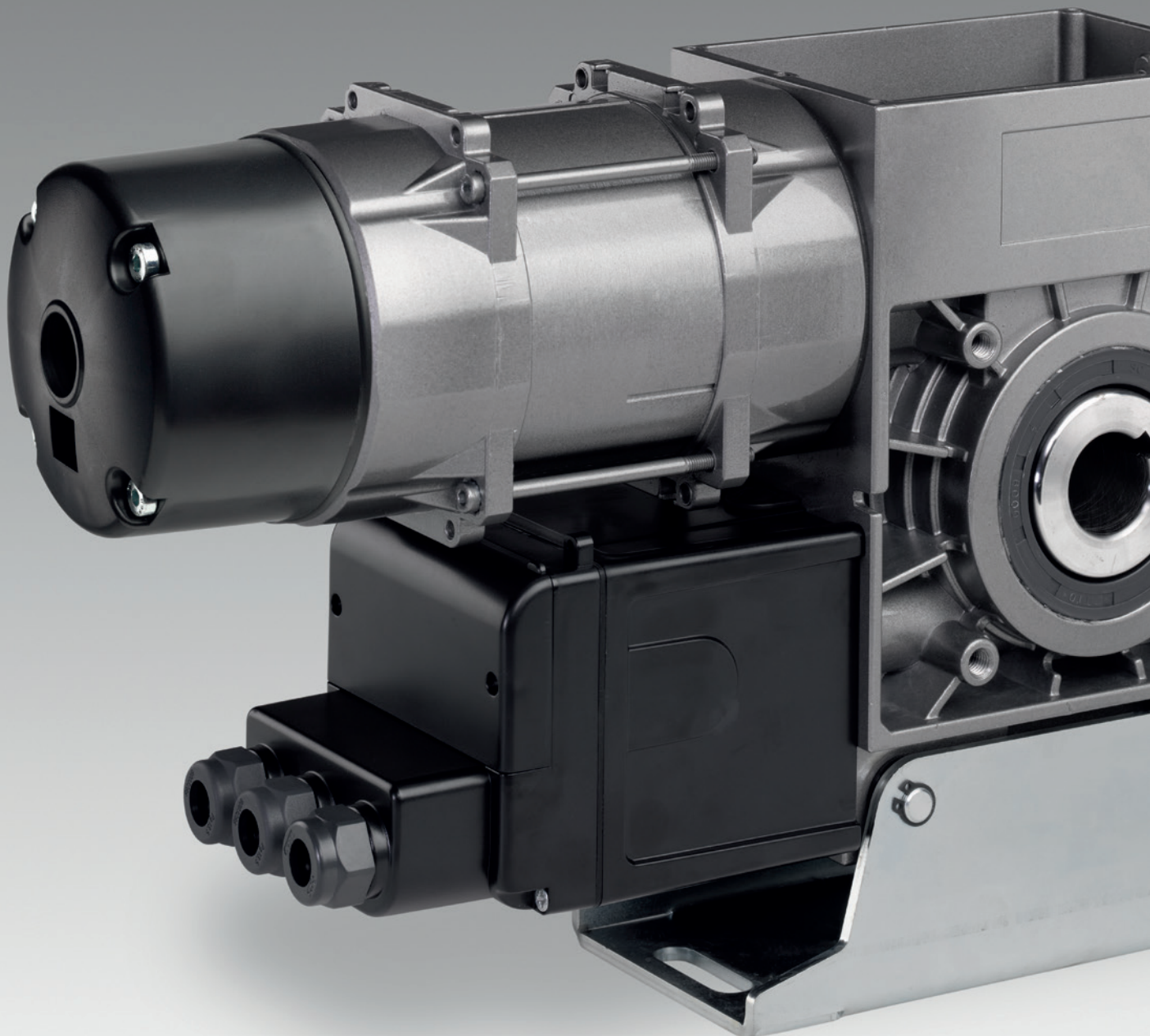

Kapitel Rolltorantriebe

MDF / MWF 1

Aufsteckantriebe
Ab Seite 6

DF / WF 2

Box-Aufsteckantriebe
Ab Seite 14

KD 3

Kettenradantriebe
Ab Seite 18

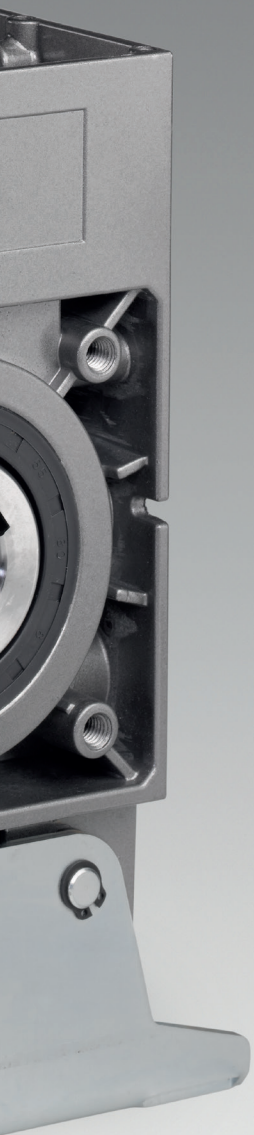

MDF / MWF

MDF Drehstrom-Aufsteckantriebe für Rolltore und Rollgitter mit integrierter Fangvorrichtung

MWF Wechselstrom-Aufsteckantriebe für Rolltore und Rollgitter mit integrierter Fangvorrichtung

Die MFZ-Aufsteckantriebe der Serien MDF und MWF zeichnet eine kompakte Bauform aus, die für beste Montagemöglichkeiten sorgt. Die wartungsfreie Fangvorrichtung ist bereits integriert und bietet somit die sicherste Lösung für das Tor. Mit einer kompletten Baureihe von 100 bis 2000 Nm bietet MFZ in diesem Bereich für jede Vor-Ort-Gegebenheit die passende Lösung. Darüber hinaus können Sonderlösungen für individuelle Kundenanforderungen jederzeit flexibel und schnell realisiert werden.

Merkmale

- 01 Integrierte Fangvorrichtung, lage- und drehzahlunabhängig, wartungs- und verschleißfrei, integrierte Dämpfung
- 02 Pendelfußlagerung
- 03 Gerollte Schneckenwelle
- 04 Achsmaß 145 mm oder 120 mm (nur für MDF 20 / MDF 30)
- 05 Notbedienung über Nothandkurbel (KU) (1-seitig oder 2-seitig) oder Nothandkette (KE)
- 06 Einfache Umrüstung von Kurbel auf Kette
- 07 Endlageneinstellung über elektronischen Absolutwertgeber oder mechanische Endschalter
- 08 Thermoschutz in der Motorwicklung
- 09 Höhere Motor-Einschaltdauer lieferbar. Kennzeichnung durch den Zusatz **HD**
- 10 Versorgung 230 / 400V / 50Hz / 3~ bzw. 230V / 50Hz / 1~ (Sonderlösungen auf Anfrage)
- 11 Steckbare Anschlüsse
- 12 Ausführung mit externer Steuerung, kombinierbar mit umfangreichem Steuerungsprogramm.
Versorgung: 230 / 400V / 3~, 230V / 1~,
Frequenz: 50 / 60 Hz,
Steuerspannung: 24V-DC
(Kapitel 10 „Steuerungen“)
- 13 Frequenzumrichter-Regelung optional. Bei Erhöhung der Abtriebsdrehzahl (Betrieb mit Frequenzumrichter) reduziert sich das Abtriebsdrehmoment. In diesem Fall gilt: Eine Erhöhung der Abtriebsdrehzahl um 10% bewirkt eine Reduzierung des Abtriebsdrehmoments um 5%.
- 14 Sonderausführungen, wie weitere Spannungen und Frequenzen, unterschiedliche Abtriebsdrehzahlen, höhere Schutzarten und Hohlwellen-Ø auf Anfrage.
- 15 ATEX-Ausführungen (Kapitel 7 „Antriebe für explosionsgeschützte Räume“)

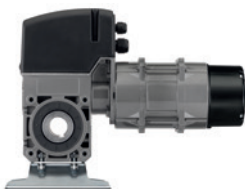

MDF / MWF 05

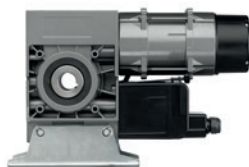

MDF / MWF 20

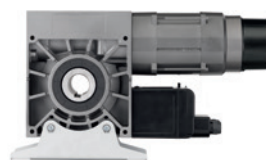

MDF / MWF 30



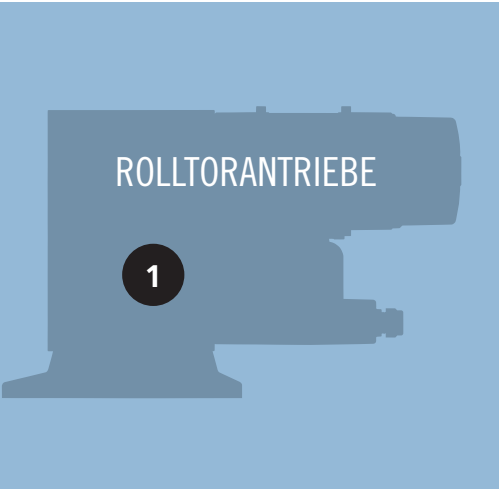

MDF 50



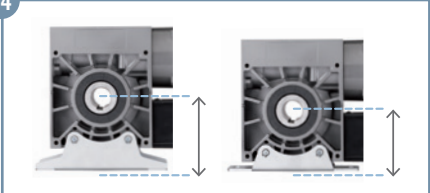

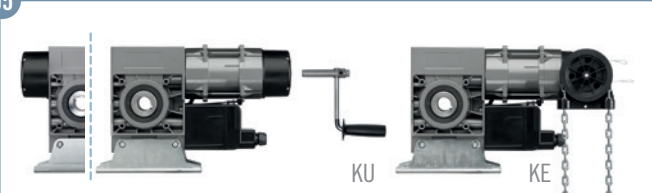
02 

04 

05 

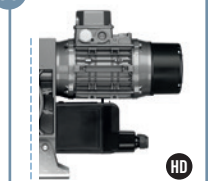
07 

09 

11 

12 

13 

15 





MDF 60

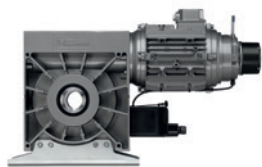

MDF 70

BEHANGGEWICHTE

Die Auswahl des richtigen Aufsteckantriebs

Zur Auswahl der optimalen Antriebslösung wird der Durchmesser der Wickelwelle in mm und das Behanggewicht des Tores in kg benötigt. Mit Hilfe dieser Parameter lässt sich über die untenstehende Tabelle der richtige Rolltorantrieb einfach und sicher bestimmen. Darüber hinaus lässt sich die Zuordnung auch über die kostenlose **MFZ Calculation App** realisieren.



1
Rolltorantriebe

Durchmesser (Ø außen) der Wickelwelle in mm

	107,6	108,0	133,0	159,0	177,8	193,7	219,1	244,5	273,0	298,5	323,9
MDF 05-10-12 HD	129	123	103	89	80	75	67	61	55	50	47
MDF 05-14-12	180	172	145	124	113	104	94	85	77	71	65
MDF 20-15-12 HD	193	184	155	133	121	112	100	91	82	76	70
MDF 20-22-12	283	270	227	195	177	164	147	133	120	111	103
MDF 30-27-12 HD	348	331	279	239	217	201	180	163	148	136	126
MDF 30-30-12	386	368	310	266	241	224	201	182	164	151	140
MDF 30-42-12	541	515	434	372	338	313	281	254	230	212	196
MDF 30-50-12	644	613	516	443	402	373	334	303	274	252	234
MDF 50-65-10 HD	837	797	671	576	523	485	434	393	356	328	304
MDF 50-75-10	966	920	774	665	603	559	501	454	410	378	351
MDF 60-100-9	1288	1226	1032	886	804	746	668	605	547	504	467
MDF 60-140-9 HD	1804	1717	1445	1241	1126	1044	935	847	766	706	654
MDF 70-165-8 HD	2126	2023	1703	1463	1327	1231	1102	999	903	832	771
MDF 70-200-8 HD	2577	2453	2065	1773	1608	1492	1336	1210	1095	1008	935
MWF 05-14-12	180	172	145	124	113	104	94	85	77	71	65
MWF 20-22-12	283	270	227	195	177	164	147	133	120	111	103
MWF 30-28-12	361	343	289	248	225	209	187	169	153	141	131
MWF 30-38-12	490	466	392	337	306	283	254	230	208	192	178
MDF 05-14-24	180	172	145	124	113	104	94	85	77	71	65
MDF 20-18-24	232	221	186	160	145	134	120	109	99	91	84
MDF 30-32-24	412	392	330	284	257	239	214	194	175	161	150
MDF 30-40-24	515	491	413	355	322	298	267	242	219	202	187
MDF 50-75-24 HD	966	920	774	665	603	559	501	454	410	378	351
MDF 60-100-24 HD	1288	1226	1032	886	804	746	668	605	547	504	467
MDF 70-125-24 HD	1610	1533	1290	1108	1005	932	835	756	684	630	584
MDF 70-165-24 HD	2126	2023	1703	1463	1327	1231	1102	999	903	832	771

Maximales Behanggewicht in kg

Die Tabellenwerte berücksichtigen eine Sicherheitsreserve von 20% und eine Lamellenstärke von 25 mm. In bestimmten Situationen, bspw. bei zusätzlichen Tordichtungen oder doppelwandigen Profilen, kann die Reibung größer sein und muss entsprechend bei den Werten aufgerechnet werden. Für Toranlagen mit überdurchschnittlichen Schaltungen ist ein Antrieb mit erhöhter Einschaltdauer (HD) zu wählen.

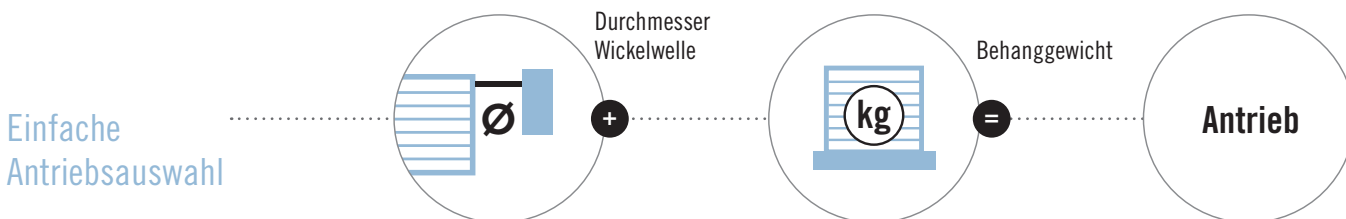

TECHNISCHE DATEN

Aufsteckantriebe für Rolltore und Rollgitter mit integrierter Fangvorrichtung

MDF 05

MDF 20

		MDF 05				MDF 20			
		MDF 05-14-12	MDF 05-10-12 HD	MWF 05-14-12	MDF 05-14-24	MDF 20-22-12	MDF 20-15-12 HD	MWF 20-22-12	MDF 20-18-24
Abtriebsdrehmoment	Nm	140	100	140	140	220	150	220	180
Abtriebsdrehzahl	min ⁻¹	12	12	12	24	12	24	12	12
Maximales Fangmoment	Nm	309	309	309	692	784	784	784	784
Prüf-Nr. der Fangvorrichtung		Tor FV 6 / 092			Tor FV 6/092/1	Tor FV 9 / 147 / 1			
Motorleistung	kW	0,45	0,37	0,4	0,55	0,75	0,55	0,6	1,1
Betriebsspannung	V	230/400/3~	230/400/3~	230/1~	230/400/3~	230/400/3~	230/400/3~	230/1~	230/400/3~
Netzfrequenz	Hz	50	50	50	50	50	50	50	50
Steuerspannung	V	24	24	24	24	24	24	24	24
Motor-Nennstrom	A	3,3 / 1,9	2,6 / 1,5	6,5	3,0 / 1,7	4,8 / 2,8	3,1 / 1,8	9,0	4,7 / 2,7
Max. Zyklen pro Stunde *		20	30	5	20	20	30	5	20
Bauseitige Absicherung (Netzbetrieb)	A	10	10	10	10	10	10	10	10
Schutzart IP		54	54	54	54	54	54	54	54
Temperaturbereich **	°C	-20 / +60	-20 / +60	-20 / +60	-20 / +60	-20 / +60	-20 / +60	-20 / +60	-20 / +60
Dauerschalldruckpegel	dB (A)	< 70	< 70	< 70	< 70	< 70	< 70	< 70	< 70
Stückgewicht (ca.)	kg	16	18	16	19	19	19	16	23
Maximale Umdrehungen Abtrieb		13	13	13	13	18	18	18	18
Betrieb mit CS310 FU (Frequenzumrichter)	kW	0,75	0,75	-	0,75	1,5	0,75	-	1,5
	V	230 / 1~	230 / 1~	-	230 / 1~	400 / 3~	230 / 1~	-	400 / 3~
Bauseitige Absicherung (FU-Betrieb)	A	10	10	-	10	10	10	-	10
Leistungsfaktor cos Φ		0,72	0,78	-	0,76	0,75	0,73	-	0,78
A / Höhe	mm	290	290	290	290	267	317	300	318
B / Breite KU / KE	mm	108 / 191	136 / 191	108 / 191	111 / 191	114 / 191	136 / 191	114 / 191	114 / 191
C / Länge KU / KE	mm	386 / 428	418 / 460	401 / 443	442 / 484	421 / 463	438 / 480	441 / 483	501 / 589
A1	mm	100	100	100	100	145	145	145	145
C1	mm	85	85	85	85	110	110	110	110
Ø - Hohlwelle (Standard)	mm	30	30	30	30	30	30	30	30

HD Antriebe mit dem Zusatz HD verfügen über eine höhere Einschaltdauer.
 * Ein Zyklus entspricht zwei Fahrten (Öffnung und Schließung) des Tores.
 Die angegebenen Werte beziehen sich auf 10 Umdrehungen der Abtriebswelle pro Fahrt und setzen eine gleichmäßige Verteilung voraus.
 ** Temperaturbereiche < -20°C: Ölsorte und Elektroheizung auf Anfrage.

Detaillierte Zeichnungen mit allen Bemaßungen stehen unter www.mfz-antriebe.de als Download zur Verfügung.

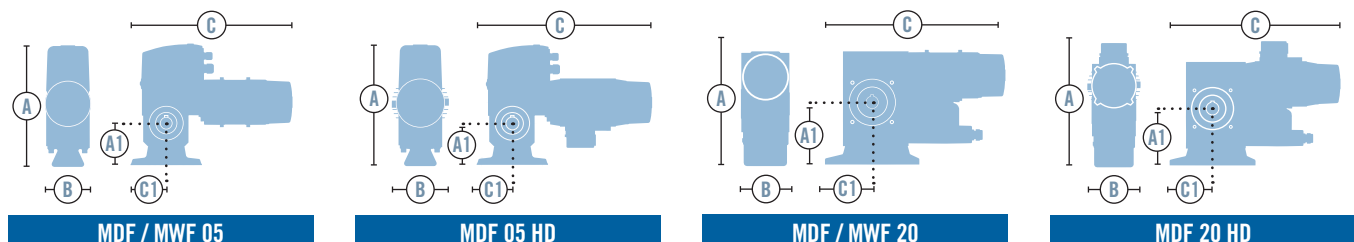

TECHNISCHE DATEN

Aufsteckantriebe für Rolltore und Rollgitter mit integrierter Fangvorrichtung

1
Rolltorantriebe

MDF 30

		MDF 30-30-12	MDF 30-42-12	MDF 30-50-12	MDF 30-27-12 HD	MWF 30-28-12	MWF 30-38-12	MDF 30-32-24	MDF 30-40-24
Abtriebsdrehmoment	Nm	300	420	500	270	280	380	320	400
Abtriebsdrehzahl	min ⁻¹	12	12	12	12	12	12	24	24
Maximales Fangmoment	Nm	2680	2680	2680	2680	2680	2680	2680	2680
Prüf-Nr. der Fangvorrichtung		24042140-1							
Motorleistung	kW	0,85	1,1	1,1	0,75	0,75	1,2	1,7	1,7
Betriebsspannung	V	230/400/3~	230/400/3~	230/400/3~	230/400/3~	230/1~	230/1~	230/400/3~	230/400/3~
Netzfrequenz	Hz	50	50	50	50	50	50	50	50
Steuerspannung	V	24	24	24	24	24	24	24	24
Motor-Nennstrom	A	5,3 / 3,1	8,8 / 5,1	9,8 / 5,7	3,6 / 2,1	12,0	14,0	8,3 / 4,8	8,3 / 4,8
Max. Zyklen pro Stunde *		20	20	20	30	5	5	20	20
Bauseitige Absicherung (Netzbetrieb)	A	10	10	10	10	16	16	10	10
Schutzart IP		54	54	54	54	54	54	54	54
Temperaturbereich **	°C	-20 / +60	-20 / +60	-20 / +60	-20 / +60	-20 / +60	-20 / +60	-20 / +60	-20 / +60
Dauerschalldruckpegel	dB (A)	< 70	< 70	< 70	< 70	< 70	< 70	< 70	< 70
Stückgewicht (ca.)	kg	23	27	29	30	27	27	30	32
Maximale Umdrehungen Abtrieb		18	18	18	18	18	18	18	18
Betrieb mit CS310 FU (Frequenzumrichter)	kW	1,5	2,2	3,0	0,75	-	-	2,2	2,2
	V	400 / 3~	400 / 3~	400 / 3~	230 / 1~	-	-	400 / 3~	400 / 3~
Bauseitige Absicherung (FU-Betrieb)	A	10	10	10	10	-	-	10	10
Leistungsfaktor cos Φ		0,79	0,58	0,56	0,73	-	-	0,8	0,8
A / Höhe KU / KE	mm	287 / 322	287 / 322	325 / 325	372 / 372	344 / 344	344 / 344	335 / 355	335 / 335
B / Breite KU / KE	mm	122 / 191	122 / 191	122 / 191	174 / 202	122 / 191	122 / 191	122 / 191	122 / 191
C / Länge KU / KE	mm	447 / 536	507 / 596	556 / 644	553 / 642	507 / 596	537 / 626	536 / 625	536 / 625
A1	mm	145	145	145	145	145	145	145	145
C1	mm	130	130	130	130	130	130	130	130
∅ - Hohlwelle (Standard)	mm	30	40	40	40	40	40	40	40

HD Antriebe mit dem Zusatz HD verfügen über eine höhere Einschaltdauer.

* Ein Zyklus entspricht zwei Fahrten (Öffnung und Schließung) des Tores.
Die angegebenen Werte beziehen sich auf 10 Umdrehungen der Abtriebswelle pro Fahrt und setzen eine gleichmäßige Verteilung voraus.

** Temperaturbereiche < -20°C: Ölsorte und Elektroheizung auf Anfrage.

Detaillierte Zeichnungen mit allen Bemaßungen stehen unter www.mfz-antriebe.de als Download zur Verfügung.

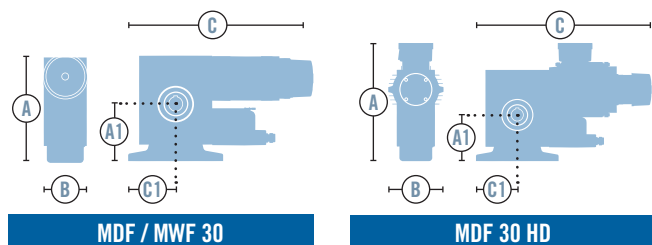

MDF 50

		MDF 50-75-10	HD MDF 50-75-10 HD	HD MDF 50-75-24 HD
Abtriebsdrehmoment	Nm	750	750	750
Abtriebsdrehzahl	min ⁻¹	10	10	24
Maximales Fangmoment	Nm	5136	5136	4030
Prüf-Nr. der Fangvorrichtung		Tor FV 9 / 099 / 1		

Motorleistung	kW	1,4	1,4	3,0
Betriebsspannung	V	230/400/3~	230/400/3~	230/400/3~
Netzfrequenz	Hz	50	50	50
Steuerspannung	V	24	24	24
Motor-Nennstrom	A	6,7 / 3,9	6,7 / 3,9	12,1 / 7,0
Max. Zyklen pro Stunde *		20	30	30
Bauseitige Absicherung (Netzbetrieb)	A	10	10	16 / 10
Schutzart IP		54	54	54

Temperaturbereich **	°C	-20 / +60	-20 / +60	-20 / +60
Dauerschalldruckpegel	dB (A)	< 70	< 70	< 70
Stückgewicht (ca.)	kg	41	42	43
Maximale Umdrehungen Abtrieb		36	36	36

Betrieb mit CS310 FU (Frequenzumrichter)	kW	1,5	1,5	3,0
	V	400 / 3~	400 / 3~	400 / 3~
Bauseitige Absicherung (FU-Betrieb)	A	10	10	10
Leistungsfaktor cos Φ		0,72	0,72	0,8

A / Höhe KU / KE	mm	341 / 341	375 / 375	375 / 375
B / Breite KU / KE	mm	124 / 191	174 / 201	174 / 220
C / Länge KU / KE	mm	576 / 664	599 / 688	614 / 677
A1	mm	135	135	135
C1	mm	130	130	130
Ø - Hohlwelle (Standard)	mm	50	50	50

MDF 60

		MDF 60-100-9	HD MDF 60-140-9 HD	HD MDF 60-100-24HD
		1000	1400	1000
		9	9	24
		3974	3974	3974
		11-003601-PRO1		

		1,5	2,0	4,0
		230/400/3~	230/400/3~	230/400/3~
		50	50	50
		24	24	24
		11,9 / 6,9	11,6 / 6,7	18,2 / 10,5
		20	30	30
		16 / 10	16 / 10	20 / 16
		54	54	54

		-20 / +60	-20 / +60	-20 / +60
		< 70	< 70	< 70
		72	75	72
		36	36	36

		3,0	3,0	5,5
		400 / 3~	400 / 3~	400 / 3~
		10	10	16
		0,6	0,69	0,73

		405 / 405	445 / 445	445 / 445
		140 / 204	194 / 231	194 / 231
		694 / 757	712 / 775	728 / 791
		185	185	185
		200	200	200
		50	50	50

HD Antriebe mit dem Zusatz HD verfügen über eine höhere Einschaltdauer.

* Ein Zyklus entspricht zwei Fahrten (Öffnung und Schließung) des Tores.

Die angegebenen Werte beziehen sich auf 10 Umdrehungen der Abtriebswelle pro Fahrt und setzen eine gleichmäßige Verteilung voraus.

** Temperaturbereiche < -20°C: Ölsorte und Elektroheizung auf Anfrage.

Detaillierte Zeichnungen mit allen Bemaßungen stehen unter www.mfz-antriebe.de als Download zur Verfügung.

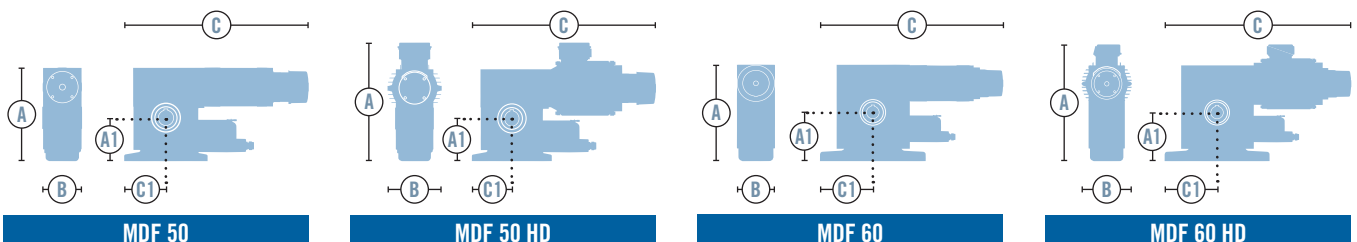

TECHNISCHE DATEN

Aufsteckantriebe für Rolltore und Rollgitter mit integrierter Fangvorrichtung

MDF 70

		MDF 70-165-8 HD	MDF 70-200-8 HD	MDF 70-125-24 HD	MDF 70-165-24 HD
Abtriebsdrehmoment	Nm	1650	2000	1250	1650
Abtriebsdrehzahl	min ⁻¹	8	8	24	24
Maximales Fangmoment	Nm	7738	7738	7738	7738
Prüf-Nr. der Fangvorrichtung		10-000808-PRO3			
Motorleistung	kW	2,2	2,5	4,0	5,5
Betriebsspannung	V	230/400/3~	230/400/3~	230/400/3~	230/400/3~
Netzfrequenz	Hz	50	50	50	50
Steuerspannung	V	24	24	24	24
Motor-Nennstrom	A	14,7 / 8,5	14,0 / 8,1	18,2 / 10,5	22,8 / 13,2
Max. Zyklen pro Stunde *		30	30	30	30
Bauseitige Absicherung (Netzbetrieb)	A	16 / 10	16 / 10	20 / 16	25 / 16
Schutzart IP		54	54	54	54
Temperaturbereich **	°C	-20 / +60	-20 / +60	-20 / +60	-20 / +60
Dauerschalldruckpegel	dB (A)	< 70	< 70	< 70	< 70
Stückgewicht (ca.)	kg	72	81	72	81
Maximale Umdrehungen Abtrieb		36	36	36	36
Betrieb mit CS310 FU (Frequenzumrichter)	kW	4,0	4,0	5,5	7,5
	V	400 / 3~	400 / 3~	400 / 3~	400 / 3~
Bauseitige Absicherung (FU-Betrieb)	A	16	16	16	25
Leistungsfaktor cos Φ		0,6	0,59	0,73	0,76
A / Höhe KU / KE	mm	471 / 481	491 / 491	460 / 481	491 / 491
B / Breite KU / KE	mm	194 / 244	216 / 255	194 / 244	216 / 255
C / Länge KU / KE	mm	766 / 927	779 / 940	766 / 929	785 / 949
A1	mm	200	200	200	200
C1	mm	200	200	200	200
Ø - Hohlwelle (Standard)	mm	55	55	55	55

HD Antriebe mit dem Zusatz HD verfügen über eine höhere Einschaltdauer.

* Ein Zyklus entspricht zwei Fahrten (Öffnung und Schließung) des Tores.

Die angegebenen Werte beziehen sich auf 10 Umdrehungen der Abtriebswelle pro Fahrt und setzen eine gleichmäßige Verteilung voraus.

** Temperaturbereiche < -20°C: Ölsorte und Elektroheizung auf Anfrage.

Detaillierte Zeichnungen mit allen Bemaßungen stehen unter www.mfz-antriebe.de als Download zur Verfügung.

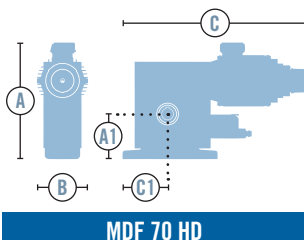

DF / WF

- DF Drehstrom-Box-Aufsteckantriebe für Rolltore und Rollgitter mit integrierter Fangvorrichtung
 WF Wechselstrom-Box-Aufsteckantriebe für Rolltore und Rollgitter mit integrierter Fangvorrichtung

Die MFZ-Box-Aufsteckantriebe der Serien DF und WF zeichnet eine kompakte Bauform aus, die für beste Montagemöglichkeiten speziell auf engem Raum sorgt. Die wartungsfreie Fangvorrichtung ist bereits integriert und bietet somit die sicherste Lösung für das Tor. Mit einer kompletten Baureihe von 100 bis 400 Nm bietet MFZ in diesem Bereich für jede Vor-Ort-Gegebenheit die passende Lösung. Darüber hinaus können Sonderlösungen für individuelle Kundenanforderungen jederzeit flexibel und schnell realisiert werden.

Merkmale

- 01 Kompaktes Design
- 02 Integrierte, Fangvorrichtung
- 03 Pendelfußlagerung
- 04 Gerollte Schneckenwelle
- 05 Notbedienung über Nothandkurbel (KU) oder Nothandgetriebe (N)
- 06 Endlageneinstellung über elektronischen Absolutwertgeber oder mechanische Endschalter
- 07 Thermoschutz in der Motorwicklung
- 08 Versorgung 230 / 400V / 50Hz / 3~ bzw. 230 / 50Hz / 1~ (Sonderlösungen auf Anfrage)
- 09 Ausführung mit externer Steuerung, kombinierbar mit umfangreichem Steuerungsprogramm
Versorgung: 230 / 400V / 3~, 230V / 1~
Frequenz: 50 / 60 Hz
Steuerspannung: 24V-DC (Kapitel 10 „Steuerungen“)
- 10 Sonderausführungen, wie weitere Spannungen, Frequenzen und Hohlwellen-Ø auf Anfrage.



DF / WF 10



DF / WF 20



DF / WF 30



DF / WF 40

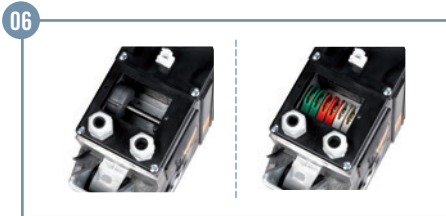
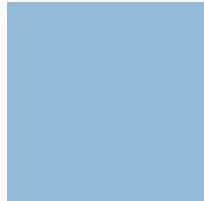
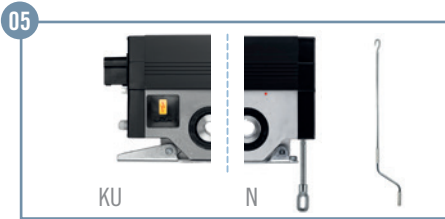
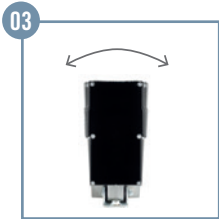
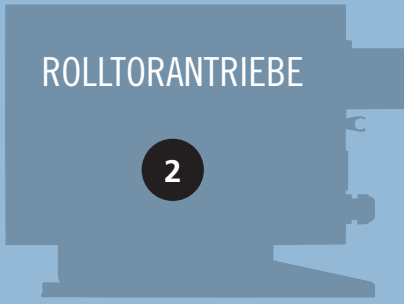

BEHANGGEWICHTE

Die Auswahl des richtigen Box-Aufsteckantriebs

Zur Auswahl der optimalen Antriebslösung wird der Durchmesser der Wickelwelle in mm und das Behanggewicht des Tores in kg benötigt. Mit Hilfe dieser Parameter lässt sich über die untenstehende Tabelle der richtige Rolltorantrieb einfach und sicher bestimmen.

Rolltorantriebe

2

Durchmesser (Ø außen) der Wickelwelle in mm

	101,6	108,0	133,0	159,0	177,8	193,7	219,1	244,5	273,0	298,5	323,9
DF 10-10-12	129	123	103	89	80	75	67	61	55	50	47
DF 20-17-12	219	208	175	151	137	127	114	103	93	86	79
DF 30-30-12	386	368	310	266	241	224	201	182	164	151	140
DF 40-40-10	515	491	413	355	322	298	267	242	219	202	187
WF 10-7-12	90	86	72	62	56	52	47	42	38	35	33
WF 20-12-8	155	147	124	106	97	89	80	73	66	61	56
WF 30-20-10	258	245	206	177	161	149	134	121	109	101	93
WF 40-25-10	322	307	258	222	201	186	167	151	137	126	117

Maximales Behanggewicht in kg

Die Tabellenwerte berücksichtigen eine Sicherheitsreserve von 20% und eine Lamellenstärke von 25 mm. In bestimmten Situationen, bspw. bei zusätzlichen Tordichtungen oder doppelwandigen Profilen, kann die Reibung größer sein und muss entsprechend bei den Werten aufgerechnet werden.

Einfache Antriebsauswahl

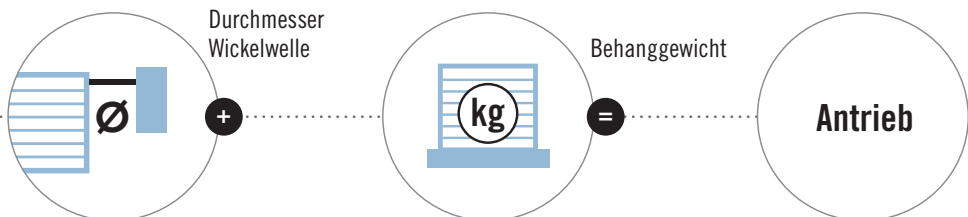

TECHNISCHE DATEN

Box-Aufsteckantriebe für Rolltore und Rollgitter mit integrierter Fangvorrichtung

		DF				WF			
		DF 10-10-12	DF 20-17-12	DF 30-30-12	DF 40-40-10	WF 10-7-12	WF 20-12-8	WF 30-20-10	WF 40-25-10
Abtriebsdrehmoment	Nm	100	170	300	400	220	150	220	180
Abtriebsdrehzahl	min ⁻¹	12	12	12	10	12	8	10	10
Maximales Fangmoment	Nm	669	669	1350	1350	669	669	1350	1350
Prüf-Nr. der Fangvorrichtung	Tor FV 3 / 007.....	Tor FV 3 / 008.....	Tor FV 3 / 007.....	Tor FV 3 / 008.....	
Motorleistung	kW	0,30	0,55	0,75	1,5	0,30	0,55	0,45	0,45
Betriebsspannung	V	230/400/3~	230/400/3~	230/400/3~	230/400/3~	230/1~	230/1~	230/1~	230/1~
Netzfrequenz	Hz	50	50	50	50	50	50	50	50
Steuerspannung	V	24	24	24	24	24	24	24	24
Motor-Nennstrom	A	2,4 / 1,4	4,0 / 2,3	5,5 / 3,2	6,9 / 4,0	5,0	4,8	6,2	6,2
Max. Zyklen pro Stunde *		12	12	12	12	5	5	5	5
Bauseitige Absicherung (Netzbetrieb)	A	10	10	10	10	10	10	16	10
Schutzart IP		54	54	54	54	54	54	54	54
Temperaturbereich **	°C	-20 / +60	-20 / +60	-20 / +60	-20 / +60	-20 / +60	-20 / +60	-20 / +60	-20 / +60
Dauerschalldruckpegel	dB (A)	< 70	< 70	< 70	< 70	< 70	< 70	< 70	< 70
Stückgewicht (ca.)	kg	11,5	14	23	25	11,5	14	23	25
Maximale Umdrehungen Abtrieb		12	13	27	27	12	13	27	27
A / Höhe	mm	234	250	300	300	234	250	300	300
B / Breite	mm	90	111	127	127	90	111	127	127
C / Länge KU / N	mm	286 / 318	305 / 318	411 / 379	411 / 379	286 / 318	305 / 318	411 / 379	411 / 379
A1	mm	80	80	80	80	80	80	80	80
C1 KU / N	mm	93 / 125	97 / 130	153	153	93 / 125	97 / 130	153	153
Ø - Hohlwelle (Standard)	mm	30	30	30	40	30	30	30	40

* Ein Zyklus entspricht zwei Fahrten (Öffnung und Schließung) des Tores.

Die angegebenen Werte beziehen sich auf 10 Umdrehungen der Abtriebswelle pro Fahrt und setzen eine gleichmäßige Verteilung voraus.

** Temperaturbereiche < -20°C: Ölsorte und Elektroheizung auf Anfrage.

Detaillierte Zeichnungen mit allen Bemaßungen stehen unter www.mfz-antriebe.de als Download zur Verfügung.

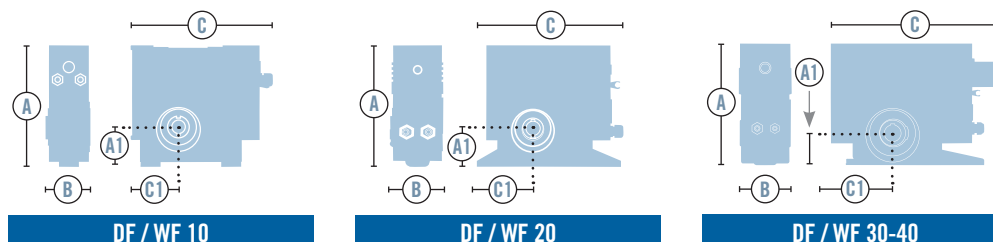

KD

KD Kettenradantriebe für Rolltore

Die MFZ-Antriebe der Serie KD sind kraftvolle Kettenradantriebe für besondere Montagesituationen. Ausgestattet mit einem speziellen Fußsockel lassen sie sich extrem sicher montieren. Mit einer kompletten Baureihe von 80 bis 1650 Nm bietet MFZ in diesem Bereich für jede Vor-Ort-Gegebenheit die passende Lösung. Darüber hinaus können Sonderlösungen für individuelle Kundenanforderungen jederzeit flexibel und schnell realisiert werden.

Merkmale

- 01 Kraftvolle und robuste Technik
- 02 Steckzapfen beidseitig einsteckbar
- 03 Gerollte Schneckenwelle
- 04 Notbedienung über Nothandkurbel (KU) oder Nothandkette (KE)
- 05 Einfache Umrüstung von Kurbel auf Kette
- 06 Endlageneinstellung über elektronischen Absolutwertgeber oder mechanische Endschalter
- 07 Thermoschutz in der Motorwicklung
- 08 Höhere Motor-Einschaltdauer lieferbar
Kennzeichnung durch den Zusatz **HD**
- 09 Versorgung 230 / 400V / 50Hz / 3~ bzw. 230V / 50Hz / 1~
(Sonderlösungen auf Anfrage)
- 10 Steckbare Anschlüsse
- 11 Ausführung mit externer Steuerung kombinierbar mit umfangreichem Steuerprogramm.
Versorgung: 230 / 400V / 3~, 230V / 1~,
Frequenz: 50 / 60 Hz,
Steuerspannung: 24V-DC
(Kapitel 10 „Steuerungen“)
- 12 Frequenzumrichter-Regelung optional. Bei Erhöhung der Abtriebsdrehzahl (Betrieb mit Frequenzumrichter) reduziert sich das Abtriebsdrehmoment. In diesem Fall gilt: Eine Erhöhung der Abtriebsdrehzahl um 10% bewirkt eine Reduzierung des Abtriebsdrehmoments um 5%.
- 13 Sonderausführungen, wie weitere Spannungen und Frequenzen, unterschiedliche Abtriebsdrehzahlen, höhere Schutzarten, und Hohlwellen-Ø auf Anfrage.
- 14 Kombinierbar mit umfangreichem Zubehörprogramm
(Kapitel 2 „Fangvorrichtungen“)
(Kapitel 13 „Mechanisches Zubehör“)



KD 05

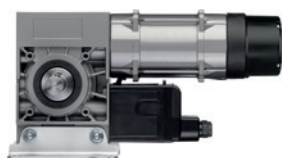

KD 20

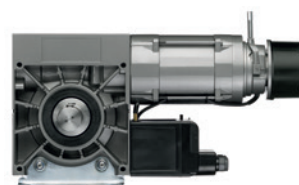

KD 30

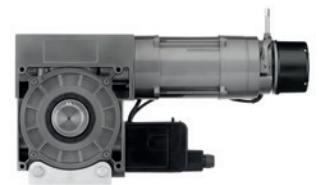

KD 50

ROLLTORANTRIEBE

3



KD 60

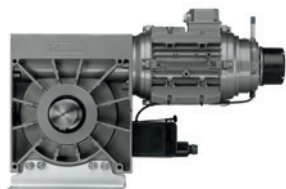

KD 70

BEHANGGEWICHTE

Die Auswahl des richtigen Aufsteckantriebs

Zur Auswahl der optimalen Antriebslösung wird der Durchmesser der Wickelwelle in mm und das Behanggewicht des Tores in kg benötigt. Mit Hilfe dieser Parameter lässt sich über die untenstehende Tabelle der richtige Rolltorantrieb einfach und sicher bestimmen. Darüber hinaus lässt sich die Zuordnung auch über die kostenlose **MFZ Calculation App** realisieren.



3

Rolltorantriebe

Durchmesser (Ø außen) der Wickelwelle in mm

Übersetzung 1 : 1	101,6	108,0	133,0	159,0	177,8	193,7	219,1	244,5	273,0	298,5	323,9
KD 05-7-24	90	86	72	62	56	52	47	42	38	35	33
KD 05-13-24	167	159	134	115	105	97	87	79	71	66	61
KD 05-13-24 HD	167	159	134	115	105	97	87	79	71	66	61
KD 20-22-24	283	270	227	195	177	164	147	133	120	111	103
KD 20-22-24 HD	283	270	227	195	177	164	147	133	120	111	103
KD 30-30-24	386	368	310	266	241	224	201	182	164	151	140
KD 30-30-24 HD	386	368	310	266	241	224	201	182	164	151	140
KD 30-40-24	515	491	413	355	322	298	267	242	219	202	187
KD 30-40-24 HD	515	491	413	355	322	298	267	242	219	202	187
KD 50-75-24 HD	966	920	774	665	603	559	501	454	410	378	351
KD 60-100-24 HD	1288	1226	1032	886	804	746	668	605	547	504	467
KD 70-125-24 HD	1610	1533	1290	1108	1005	932	835	756	684	630	584
KD 70-165-24 HD	2126	2023	1703	1463	1327	1231	1102	999	903	832	771

Übersetzung 2 : 1

KD 05-7-24	180	172	144	124	112	104	94	84	76	70	66
KD 05-13-24	334	318	268	230	210	194	174	158	142	132	122
KD 05-13-24 HD	334	318	268	230	210	194	174	158	142	132	122
KD 20-22-24	566	540	454	390	354	328	294	266	240	222	206
KD 20-22-24 HD	566	540	454	390	354	328	294	266	240	222	206
KD 30-30-24	772	736	620	532	482	448	402	364	328	302	280
KD 30-30-24 HD	772	736	620	532	482	448	402	364	328	302	280
KD 30-40-24	1030	982	826	710	644	596	534	484	438	404	374
KD 30-40-24 HD	1030	982	826	710	644	596	534	484	438	404	374
KD 50-75-24 HD	1932	1840	1548	1330	1206	1118	1002	908	820	756	702
KD 60-100-24 HD	2576	2452	2064	1772	1608	1492	1336	1210	1094	1008	934
KD 70-125-24 HD	3220	3066	2580	2360	2010	1864	1670	1512	1368	1260	1168
KD 70-165-24 HD	4252	4046	3406	2926	2654	2462	2204	1998	1806	1664	1542







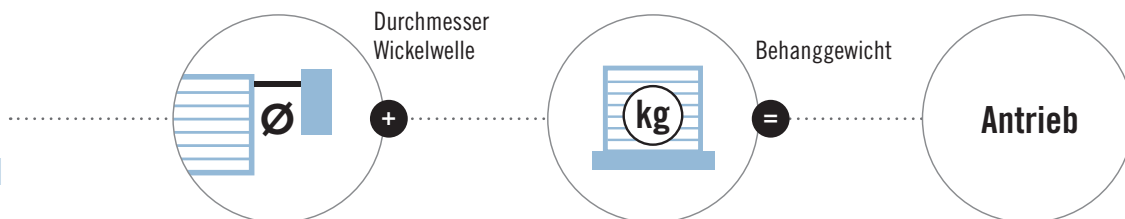

Maximales Behanggewicht in kg

Die Tabellenwerte berücksichtigen eine Sicherheitsreserve von 20% und eine Lamellenstärke von 25 mm. In bestimmten Situationen, bspw. bei zusätzlichen Tordichtungen oder doppelwandigen Profilen, kann die Reibung größer sein und muss entsprechend bei den Werten aufgerechnet werden. Für Toranlagen mit überdurchschnittlichen Schaltungen ist ein Antrieb mit erhöhter Einschaltdauer (HD) zu wählen.









Einfache Antriebsauswahl











Durchmesser (Ø außen) der Wickelwelle in mm

Übersetzung 3 : 1	101,6	108,0	133,0	159,0	177,8	193,7	219,1	244,5	273,0	298,5	323,9
KD 05-7-24	270	258	216	186	168	156	141	126	114	105	99
KD 05-13-24	501	477	402	345	315	291	261	237	213	198	183
KD 05-13-24 HD 	501	477	402	345	315	291	261	237	213	198	183
KD 20-22-24	849	810	681	585	531	492	441	399	360	333	309
KD 20-22-24 HD 	849	810	681	585	531	492	441	399	360	333	309
KD 30-30-24	1158	1104	930	798	723	672	603	546	492	453	420
KD 30-30-24 HD 	1158	1104	930	798	723	672	603	546	492	453	420
KD 30-40-24	1545	1473	1239	1065	966	894	801	726	657	606	561
KD 30-40-24 HD 	1545	1473	1239	1065	966	894	801	726	657	606	561
KD 50-75-24 HD 	2898	2760	2322	1995	1809	1677	1503	1362	1230	1134	1053
KD 60-100-24 HD 	3864	3678	3096	2658	2412	2238	2004	1815	1641	1512	1401
KD 70-125-24 HD 	4830	4599	3870	3540	3015	2796	2505	2268	2052	1890	1752
KD 70-165-24 HD 	6378	6069	5109	4389	3981	3693	3306	2997	2709	2496	2313

Übersetzung 3,8 : 1

KD 05-7-24	342	327	274	236	213	198	179	160	144	133	125
KD 05-13-24	635	604	509	437	399	369	331	300	270	251	232
KD 05-13-24 HD 	635	604	509	437	399	369	331	300	270	251	232
KD 20-22-24	1075	1026	863	741	673	623	559	505	456	422	391
KD 20-22-24 HD 	1075	1026	863	741	673	623	559	505	456	422	391
KD 30-30-24	1467	1398	1178	1011	916	851	764	692	623	574	532
KD 30-30-24 HD 	1467	1398	1178	1011	916	851	764	692	623	574	532
KD 30-40-24	1957	1866	1569	1349	1224	1132	1015	920	832	768	711
KD 30-40-24 HD 	1957	1866	1569	1349	1224	1132	1015	920	832	768	711
KD 50-75-24 HD 	3671	3496	2941	2527	2291	2124	1904	1725	1558	1436	1334
KD 60-100-24 HD 	4894	4659	3922	3367	3055	2835	2538	2299	2079	1915	1775
KD 70-125-24 HD 	6118	5825	4902	4484	3819	3542	3173	2873	2599	2394	2219
KD 70-165-24 HD 	8079	7687	6471	5559	5043	4678	4188	3796	3431	3162	2930

Übersetzung 4,5 : 1

KD 05-7-24	405	387	324	279	252	234	212	189	171	158	149
KD 05-13-24	752	716	603	518	473	437	392	356	320	297	275
KD 05-13-24 HD 	752	716	603	518	473	437	392	356	320	297	275
KD 20-22-24	1274	1215	1022	878	797	738	662	599	540	500	464
KD 20-22-24 HD 	1274	1215	1022	878	797	738	662	599	540	500	464
KD 30-30-24	1737	1556	1395	1197	1085	1008	905	819	738	680	630
KD 30-30-24 HD 	1737	1556	1395	1197	1085	1008	905	819	738	680	630
KD 30-40-24	2318	2210	1859	1598	1449	1341	1202	1089	986	909	842
KD 30-40-24 HD 	2318	2210	1859	1598	1449	1341	1202	1089	986	909	842
KD 50-75-24 HD 	4347	4140	3483	2993	2714	2516	2255	2043	1845	1701	1580
KD 60-100-24 HD 	5796	5517	4644	3987	3618	3357	3006	2723	2462	2268	2102
KD 70-125-24 HD 	7245	6899	5805	5310	4523	4194	3758	3402	3078	2835	2628
KD 70-165-24 HD 	9567	9104	7664	6584	5972	5540	4959	4496	4064	3744	3470

TECHNISCHE DATEN

Kettenradantriebe für Rolltore

3

Rolltorantriebe

KD 05

KD 20

		KD 05			KD 20	
		KD 05-7-24	KD 05-13-24	KD 05-13-24 HD	KD 20-22-24	KD 20-22-24 HD
Abtriebsdrehmoment	Nm	70	130	130	220	220
Abtriebsdrehzahl	min ⁻¹	24	24	24	24	24
Motorleistung	kW	0,55	0,55	0,55	1,1	0,95
Betriebsspannung	V	230/400/3~	230/400/3~	230/400/3~	230/400/3~	230/400/3~
Netzfrequenz	Hz	50	50	50	50	50
Steuerspannung	V	24	24	24	24	24
Motor-Nennstrom	A	3,3 / 1,9	3,0 / 1,7	3,0 / 1,7	4,7 / 2,7	4,1 / 2,4
Max. Zyklen pro Stunde *		20	20	30	20	30
Bauseitige Absicherung (Netzbetrieb)	A	10	10	10	10	10
Schutzart IP		54	54	54	54	54
Temperaturbereich **	°C	-20 / +60	-20 / +60	-20 / +60	-20 / +60	-20 / +60
Dauerschalldruckpegel	dB (A)	< 70	< 70	< 70	< 70	< 70
Stückgewicht (ca.)	kg	16	17	18	22	24
Maximale Umdrehungen Abtrieb		20	20	20	36	36
A / Höhe KU / KE	mm	252 / 252	252 / 252	252 / 252	241 / 282	294 / 294
B / Breite KU / KE	mm	201 / 251	201 / 251	201 / 251	236 / 252	236 / 252
C / Länge KU / KE	mm	422 / 464	422 / 464	438 / 480	452 / 541	433 / 522
A1	mm	62	62	62	122	122
C1	mm	80	80	80	80	80
Ø - Steckzapfen (Standard)	mm	30	30	30	30	30

HD Antriebe mit dem Zusatz HD verfügen über eine höhere Einschaltdauer.

* Ein Zyklus entspricht zwei Fahrten (Öffnung und Schließung) des Tores.

Die angegebenen Werte beziehen sich auf 10 Umdrehungen der Abtriebswelle pro Fahrt und setzen eine gleichmäßige Verteilung voraus.

** Temperaturbereiche < -20°C: Ölsorte und Elektroheizung auf Anfrage.

Detaillierte Zeichnungen mit allen Bemaßungen stehen unter www.mfz-antriebe.de als Download zur Verfügung.

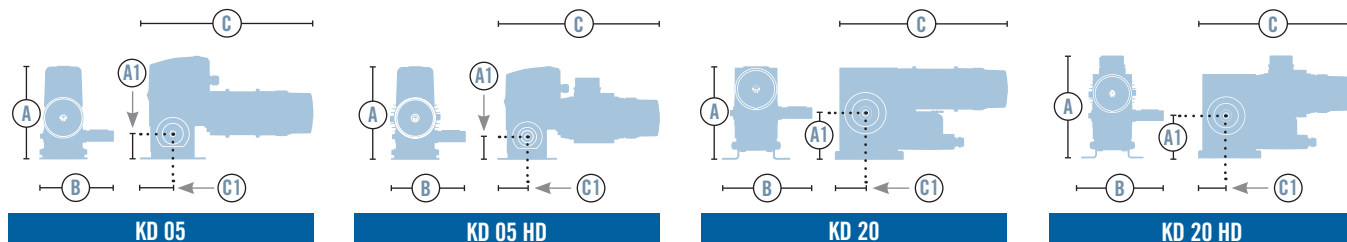

KD 30

KD 50

		KD 30				KD 50
		KD 30-30-24	HD KD 30-30-24 HD	KD 30-40-24	HD KD 30-40-24 HD	HD KD 50-75-24 HD
Abtriebsdrehmoment	Nm	300	300	400	400	750
Abtriebsdrehzahl	min ⁻¹	24	24	24	24	24
Motorleistung	kW	1,5	1,2	1,7	1,5	3,0
Betriebsspannung	V	230/400/3~	230/400/3~	230/400/3~	230/400/3~	230/400/3~
Netzfrequenz	Hz	50	50	50	50	50
Steuerspannung	V	24	24	24	24	24
Motor-Nennstrom	A	8,2 / 4,8	6,3 / 3,6	8,2 / 4,8	6,3 / 3,6	12,1 / 7,0
Max. Zyklen pro Stunde *		20	30	20	30	30
Bauseitige Absicherung (Netzbetrieb)	A	10	10	10	10	16 / 10
Schutzart IP		54	54	54	54	54
Temperaturbereich **	°C	-20 / +60	-20 / +60	-20 / +60	-20 / +60	-20 / +60
Dauerschalldruckpegel	dB (A)	< 70	< 70	< 70	< 70	< 70
Stückgewicht (ca.)	kg	29	34	31	36	48
Maximale Umdrehungen Abtrieb		36	36	36	36	36
A / Höhe KU / KE	mm	310 / 310	310 / 310	310 / 310	310 / 310	375 / 375
B / Breite KU / KE	mm	248 / 264	248 / 264	248 / 264	248 / 264	271 / 308
C / Länge KU / KE	mm	506 / 595	547 / 636	506 / 595	547 / 636	586 / 649
A1	mm	120	120	120	120	135
C1	mm	100	100	100	100	100
Ø - Steckzapfen (Standard)	mm	40	40	40	40	50

HD Antriebe mit dem Zusatz HD verfügen über eine höhere Einschaltdauer.

* Ein Zyklus entspricht zwei Fahrten (Öffnung und Schließung) des Tores.

Die angegebenen Werte beziehen sich auf 10 Umdrehungen der Abtriebswelle pro Fahrt und setzen eine gleichmäßige Verteilung voraus.

** Temperaturbereiche < -20°C: Ölsorte und Elektroheizung auf Anfrage.

Detaillierte Zeichnungen mit allen Bemaßungen stehen unter www.mfz-antriebe.de als Download zur Verfügung.

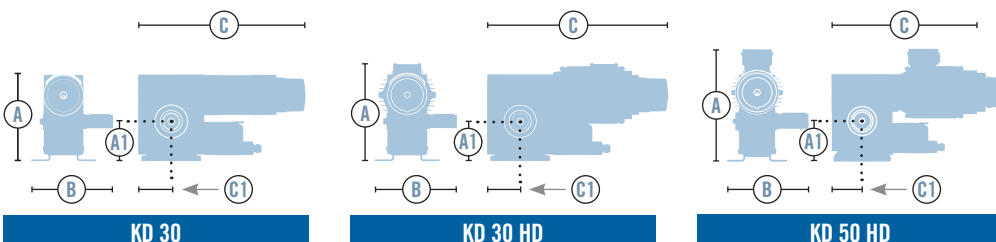

TECHNISCHE DATEN

Kettenradantriebe für Rolltore

3 Rolltorantriebe

KD 60

KD 70

		KD 60-100-24 HD		KD 70-125-24 HD		KD 70-165-24 HD	
Abtriebsdrehmoment	Nm	1000	1250	1650			
Abtriebsdrehzahl	min ⁻¹	24	24	24			
Motorleistung	kW	4,0	4,0	5,5			
Betriebsspannung	V	230/400/3~	230/400/3~	230/400/3~			
Netzfrequenz	Hz	50	50	50			
Steuerspannung	V	24	24	24			
Motor-Nennstrom	A	18,2 / 10,5	18,2 / 10,5	22,8 / 13,2			
Max. Zyklen pro Stunde *		30	30	30			
Bauseitige Absicherung (Netzbetrieb)	A	20,0 / 16,0	16,0 / 20,0	16,0 / 25,0			
Schutzart IP		54	54	54			
Temperaturbereich **	°C	-20 / +60	-20 / +60	-20 / +60			
Dauerschalldruckpegel	dB (A)	< 70	< 70	< 70			
Stückgewicht (ca.)	kg	72	72	81			
Maximale Umdrehungen Abtrieb		36	36	36			
A / Höhe KU / KE	mm	445 / 445	460 / 481	491 / 491			
B / Breite KU / KE	mm	350 / 350	360 / 360	360 / 360			
C / Länge KU / KE	mm	678 / 741	716 / 821	735 / 841			
A1	mm	185	200	200			
C1	mm	150	150	150			
Ø - Steckzapfen (Standard)	mm	50	70	70			

HD Antriebe mit dem Zusatz HD verfügen über eine höhere Einschaltdauer.

* Ein Zyklus entspricht zwei Fahrten (Öffnung und Schließung) des Tores.

Die angegebenen Werte beziehen sich auf 10 Umdrehungen der Abtriebswelle pro Fahrt und setzen eine gleichmäßige Verteilung voraus.

** Temperaturbereiche < -20°C: Ölsorte und Elektroheizung auf Anfrage.

Detaillierte Zeichnungen mit allen Bemaßungen stehen unter www.mfz-antriebe.de als Download zur Verfügung.

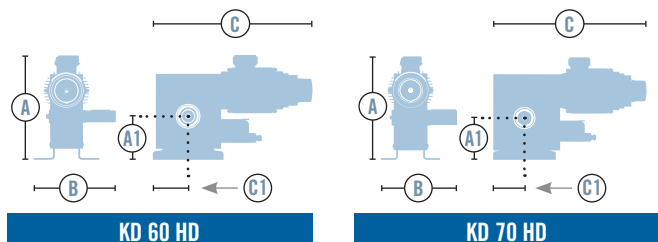

MFZ Antriebe GmbH & Co. KG
Neue Mühle 4
D-48739 Legden, Germany



www.mfz-antriebe.de